

УДК 621.643.3:621.315.67

Группа E77

# ОТРАСЛЕВОЙ СТАНДАРТ

ОСТ 1 11836-74

РУКАВА

Конструкция и размеры

На 4 страницах

Взамен 1754А

Проверено в 1989 г.

Срок действия продлен до 01.07.89

Распоряжением Министерства от 24 декабря 1974 г. № 087-16

срок введения установлен с 1 января 1976 г.

Несоблюдение стандарта преследуется по закону

1. Конструкция и размеры рукавов должны соответствовать указанным на чертеже и в таблице.

Изм. № дубликата

Изм. № подлинника

2167

Лит. изм.

1

2

№ изв.

7945

8987



✓(✓)

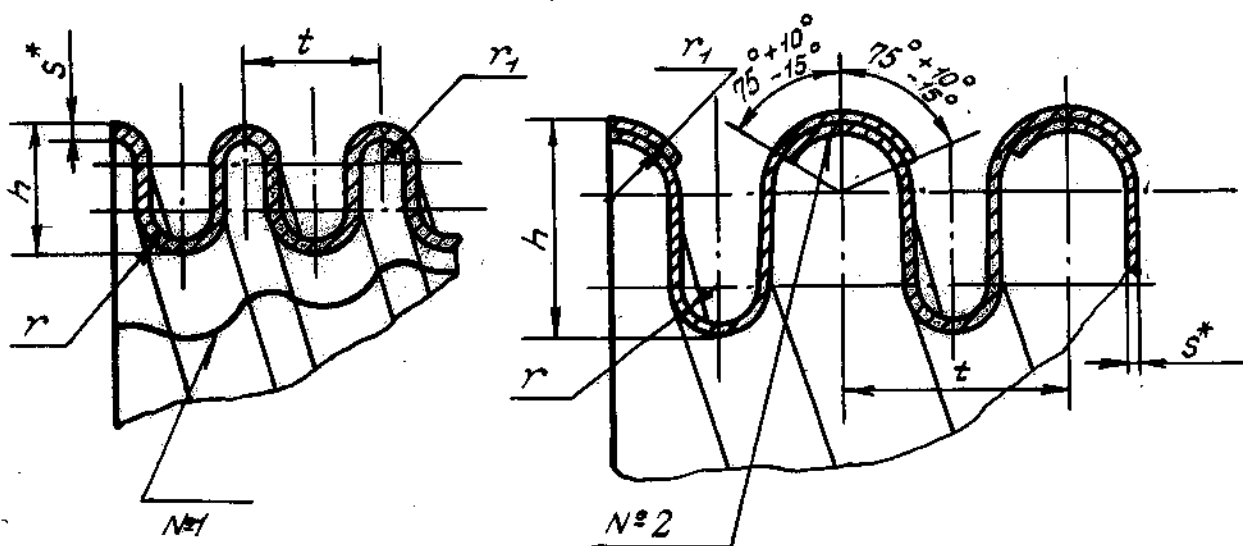
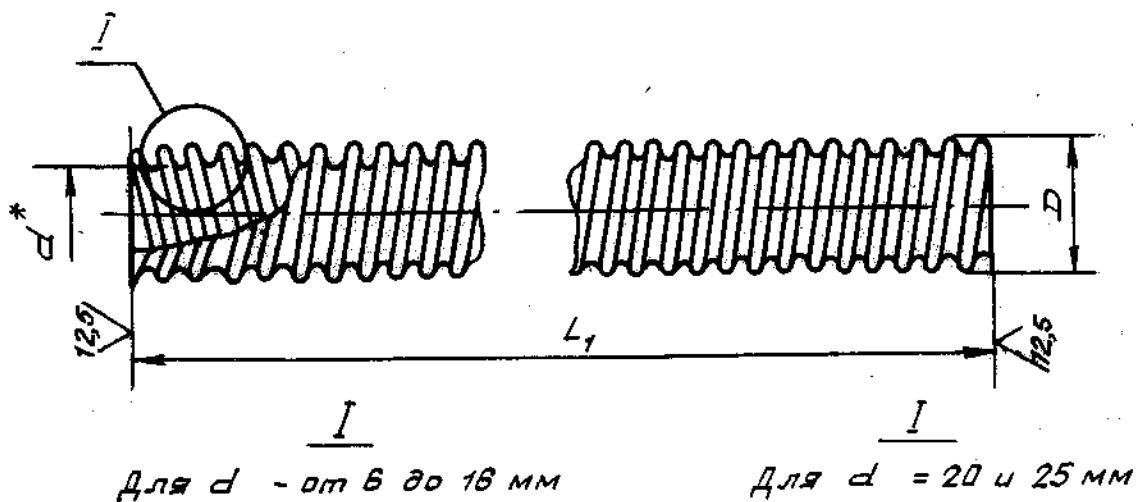

Размеры в мм

D	Применение	D		h		t		r		r <sub>1</sub>		S	Масса 1 м, кг
		Номинал.	Пред. откл.	Номинал.	Пред. откл.	Номинал.	Пред. откл.	Номинал.	Пред. откл.	Номинал.	Пред. откл.		
6		9,7		1,75		1,8	±0,20	0,4		0,60		0,11	
8		11,7										0,14	
10		14,1	-0,2	1,95	-0,2	2,0		0,5	-0,2	0,70	-0,20	0,18	
12		16,1					±0,30					0,20	
14		19,1		2,55		2,8		0,6		0,80		0,28	

\* Размер для справок.

Лит. изм. 2  
№ изв. 8987

2167

Ив. № дубляжата  
Ив. № подлинника

Продолжение

Размеры в мм

$d$	Применяемость	$D$		$h$		$t$		$r$		$r_1$		$S$	Масса 1 м, кг
		Номинал.	Пред. откл.	Номинал.	Пред. откл.	Номинал.	Пред. откл.	Номинал.	Пред. откл.	Номинал.	Пред. откл.		
16		22,2	-0,3	2,90	-0,3	3,2	±0,30	0,6	-0,2	0,80	-0,20	0,25	0,35
20		26,3	-0,4	2,90		3,0		0,5	±0,1	0,92	+0,18	0,15	0,45
(25)		31,4											

Примечание. Размер, указанный в скобках, в новых разработках не применять.

2. Материал: сталь 12X18H10T по ТУ 14-1-652-73.

3. Радиусы  $r$  и  $r_1$  проверять в местах наибольшей кривизны гофра на головном образце партии рукавов.

4. Контроль размеров в зоне сварного шва не производить.

5. Длина  $L_1$  устанавливается в зависимости от длины  $L$  по ОСТ 1 14300-83.

6. Утонение и утолщение материала более 15% от толщины  $S$ , а также следы от инструмента на гофрах в виде царапин глубиной более 0,025 мм не допускаются.

7. Шов № 1 - сварка встык неплавящимся электродом в среде защитных газов.

8. Шов № 2 - контактно-роликовая сварка.

9. Маркировать обозначение и клеймить окончательную приемку для партии рукавов на бирке. Материал бирки - картон по ГОСТ 2824-75 или ГОСТ 9347-74.

10. Технические условия - по ОСТ 1 00741-83.

Пример наименования и обозначения рукава  $d = 10$  мм, длиной  $L_1 = 1000$  мм:

Рукав 10-1000-ОСТ 1 11836-74

Лит. изм. 2  
№ изв. 8987

2167

Изм. № дубликата  
Изм. № подлинника

## ЛИСТ РЕГИСТРАЦИИ ИЗМЕНЕНИЙ

№ изм.	Номера страниц			анну- лиро- ванных	Номер "Изв. об изм."	Подпись	Дата	Срок введения изменения
	изме- ненных	заме- ненных	новых					
1	1	—	5	—	7945	Велл-	5/II.80.	1/II.80.
2	1,2,3,5	—	—	4	8987	Велл-	20/II.83.	1.07.84.

Инв. № дубликата

Инв. № подлинника