

УДК 621.3.066.6:629.7

Группа Д15

ОТРАСЛЕВОЙ СТАНДАРТ**УЗЕЛ МЕТАЛЛИЗАЦИИ
Конструкция и размеры****ОСТ 1 11335-74**

На 3 страницах

Взамен 2338А, 2625А

ОКП 75 9588 3721 04

Распоряжением Министерства от 22 января 1974 г.

№ 087-16

дата введения 1 января 1975 г.

1. Настоящий стандарт распространяется на узел металлизации, предназначенный для обеспечения токопроводности между агрегатами.

2. Конструкция и размеры узла металлизации должны соответствовать указанным на чертеже и в таблице.

Издание официальное



ГР 3373 от 24.05.74

Перепечатка воспрещена

Лит.зна.	1	2	3	4	5	6
№ изд.	6906	8244	8858	10745	12395	12699

Изм. № дубликата	1012
Изм. № подлинника	

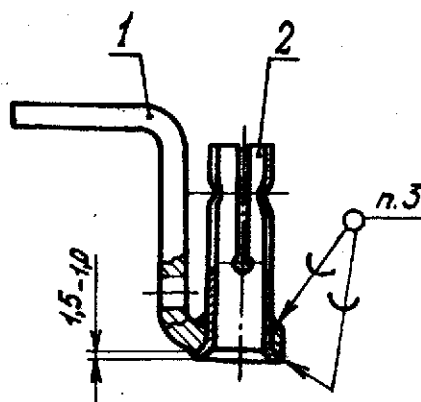

Поз.	Обозначение	Наименование	Кол.
1	ОСТ 1 11336-74	Кронштейн	1
2	ОСТ 1 11337-74	Трубка	1

3. Пайка: паять припоем ВПр35 ТУ 1-595-ВФ-295-89.

Допускается паять припоем ПОССу 61-05 ГОСТ 21831-76.

4. Покрытие: Кд15.хр*.

5. Маркировать обозначение и клеймить окончательную приемку на бирке.

6. Масса - 0,04 кг.

7. Технические условия - по ОСТ 1 00662-74.

Наименование и обозначение узла металлизации:

Узел металлизации ОСТ 1 11335-74

Дат. изм.	1	3	4	6
№ изм.	8908	8858	10745	12699

Изм. № дубликата	1012
Изм. № подлинника	

* По действующей в отрасли документации.

