

Кос. Владим.

И-1, 42-1, 52-1

отд. 2850	Цеполн.	Проверил	Нач. отд	Гл. инж.
Зоя. Яков. 04	Соколова	Степанова	Цыплов	Родич
08.11.07	Солов	Селиван	Солов	Родич

Основание: с/з. ЦСХН/МЗУ от 01.11.2007
 Разослать: МЗУ, 2850, 2142, 2144, 2612

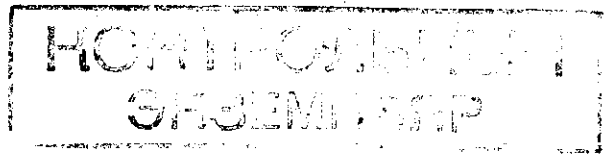

УДК 629.7.02

Группа Д15

ОТРАСЛЕВОЙ СТАНДАРТ

ЭЛЕМЕНТЫ ШТАМПУЕМЫХ ДЕТАЛЕЙ. ОТБОРТОЧКИ Конструкция и размеры

ОСТ 1 11295-73

На 7 страницах

Взамен 10СТ53,
14СТ50, 13СТ50

Проверено в 1979 г.

Подлежит проверке в 1985 г.

Проверено в 1985 г.

Срок действия установлен до 01.01.96

Распоряжением Министерства от 15 ноября 1973 г. № 087-16

срок введения установлен с 1 сентября 1974 г.

Несоблюдение стандарта преследуется по закону

1. Настоящий стандарт распространяется на отбортовки штампуемых деталей, изготовляемых из сталей и титанового сплава.

Стандарт устанавливает три типа отбортовок:

- тип 1 - отбортовки с отверстиями прямые;
- тип 2 - отбортовки с отверстиями;
- тип 3 - отбортовки глухие.

КОС-3651
 в/в КОС-1782

Издание официальное

ГР 2931 от 25.12.73

Перепечатка воспрещена

Лит. изм.	1	6434	6658	7462	7980	10034	12288
№ изв.							

Ив. № дубликата	
Ив. № подлинника	1630

2. Конструкция и размеры отбортовок должны соответствовать указанным:
- для типа 1 - на черт. 1 и в табл. 1;
 - для типа 2 - на черт. 2 и в табл. 2;
 - для типа 3 - на черт. 3 и в табл. 3.

Тип 1

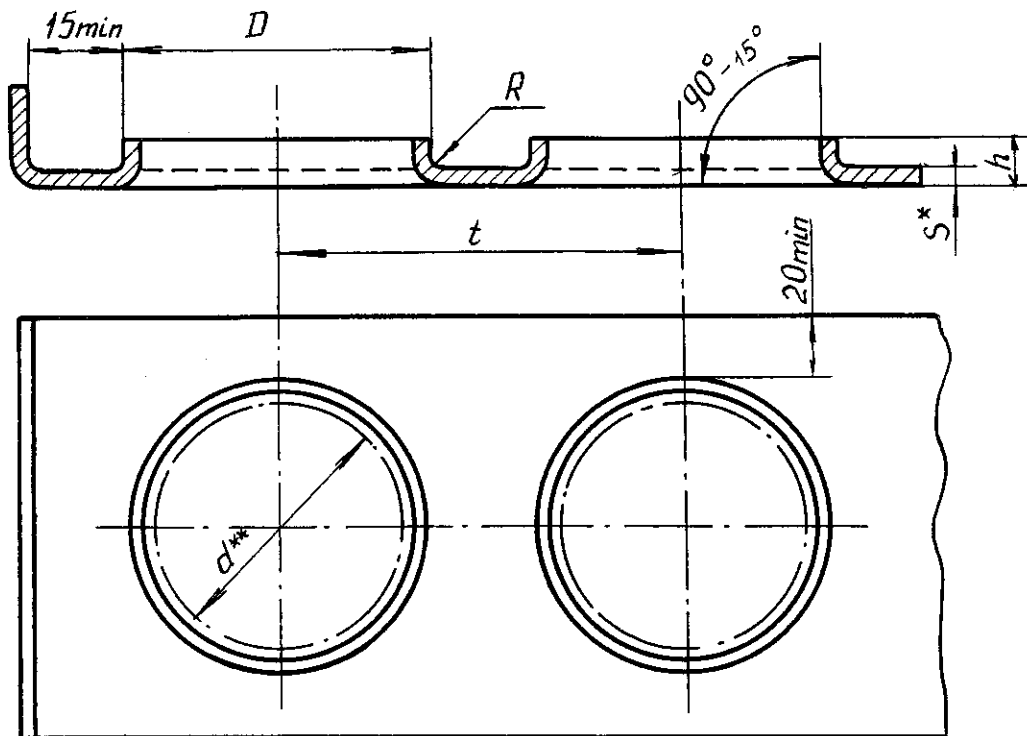

Черт. 1

* Размер для справок.
 ** Размер до отбортовки.

23

Инв. № дубликата	Инв. № подлинника	Лит. изм.	№ изв.	5	7980	6	10034
	1630						

Таблица 1

мм

D	Пред. откл. +1,0 -2,0	d	t, не ме- нее	S											
				0,3	0,4	0,5	0,6	0,8	1,0	1,2	1,5	1,8	2,0		
из стали	из сплав ОТ4-1			R	h Пред. откл. ±0,5	R	h Пред. откл. ±0,5	R	h Пред. откл. ±0,5	R	h Пред. откл. ±0,5	R	h Пред. откл. ±0,5	R	h Пред. откл. ±0,5
20	-	16	40	3	3	3	3,0	3	3,0	3	3	3	3,0	3	-
25	-	20	50												
30	-	25	60	4	4	4	4,0	4	4,0	4	4	4	4,0	4	4
40	-	35	71												
45	45	40	80												
53	-	45	90												
58	-	50	100	-	-	5	5,5	5	5,5	5	5	5	5,5	5	5
53	63	56	110												
71	71	63	120												
80	-	70	130												
90	90	80	140	-	-	-	-	7	8,0	7	7	7	8,0	7	7
100	100	90	150												
115	-	100	160												
135	135	120	180												
155	155	140	200												
175	175	160	220	-	-	-	-	-	-	7	10	7	10	7	10
195	195	180	240												
215	215	200	260												

23

Инв. № дубликата

Инв. № подлинника

1630

Лит.изм.

№ изв. 10034

6

Тип 2

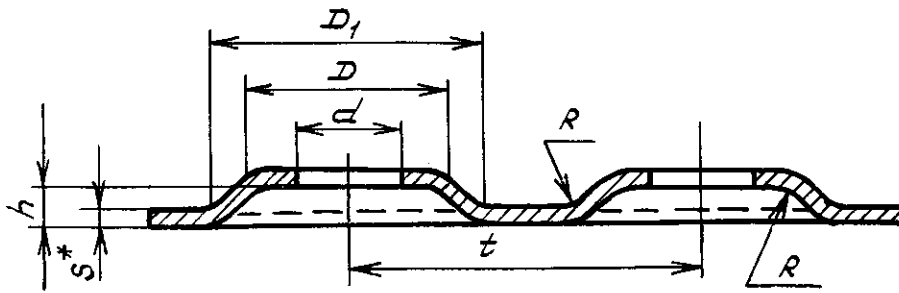

Черт. 2

Таблица 2

мм

До отбортовки	После отбортовки Пред. откл. +0,5 -1,0	D	D ₁	t, не менее	h	R	S							
15	16	18	22	28	2	1,5	0,3	-	-	-	-			
20	21	24	28	33				3	2,0	0,5	0,8	1	1,2	1,5
25	26	31	37	43										
30	32	36	42	48	4	3,0	-	-	-	-	-			
35	37	43	51	58										
40	42	48	56	63	5	3,5	-	-	-	-	-			
45	47	55	65	74										
50	53	60	70	80	6	4,0	-	-	-	-	-			
55	58	65	75	85										
60	63	72	84	96	7	5,0	-	-	-	-	-			
65	68	77	89	103										
70	74	82	94	110	8	6,0	-	-	-	-	-			
80	84	94	108	128										
90	94	106	122	145	9	7,0	-	-	-	-	-			
100	105	116	132	155										
110	115	128	146	169	10	8,0	-	-	-	-	-			
120	125	140	160	183										
140	146	162	184	210	11	-	-	-	-	-	-			
160	166	184	208	234										
180	187	208	236	262	12	-	-	-	-	-	-			
200	208	230	260	286										

* Размер для справок.

23

Лит.изм. 5 6
№ изв. 7980 10034

№ дубликата 1630

№в. № подлинника

Тип 3

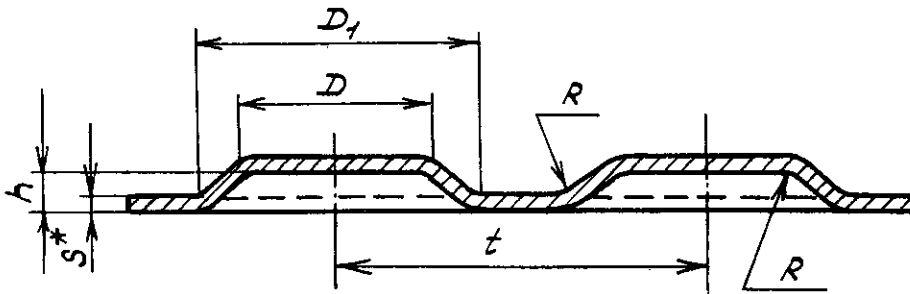

Черт. 3

Таблица 3

мм

D	D ₁	t _{не менее}	h	R	S							
15	19	26	2	1,5	0,3	-	-	-	-	-	-	
18	22	28										
24	28	33										
31	37	43	3	2,0		0,5	-	-	-	-	-	
36	42	48										
43	51	58										
48	56	63	4	2,5			0,8	-	-	-	-	-
55	65	74										
60	70	80										
65	75	85	5	3,0		1,0		-	-	-	-	-
72	84	96										
77	89	103										
82	94	110	6	3,5	1,2		-	-	-	-	-	
94	108	128										
106	122	145										
116	132	155	8	5,0			1,5	-	-	-	-	-
128	146	169										
140	160	183										
162	184	210	10	6,0	2,0			-	-	-	-	-
184	208	234										
208	236	262										
230	260	286	12	7,0		8,0		-	-	-	-	-
208	236	262										
230	260	286										

*Размер для справок.

Лит.изм. 5 6
№ изв. 7980 10034

1630

Инв. № дубликата
Инв. № подлинника

23

