

6,3/√(✓)

Вариант

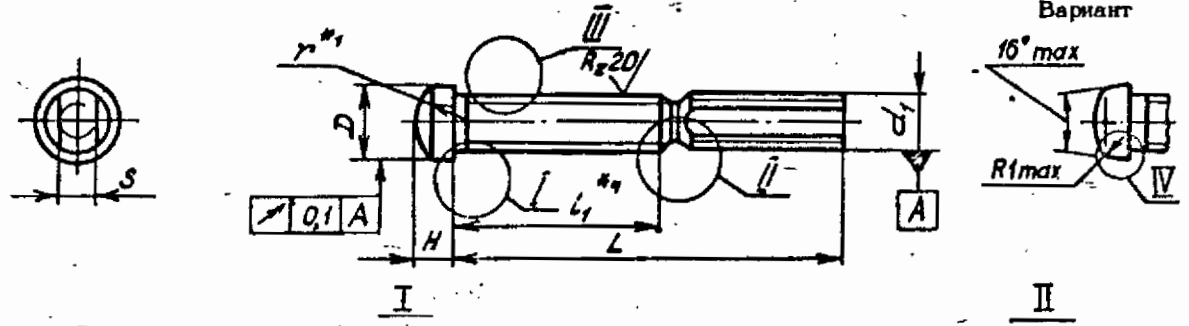

До накатывания резьбы

После накатывания резьбы



Таблица 1

Диаметр заклепки	d_1	Внутренний диаметр резьбы d_2		Пред. откл. по h 11	d_4	D	Диаметр опорной поверхности D_1	H	s	r	r_1	b max	b_1
		Номинал.	Пред. откл.										
4,2	M3	2,459	-0,050 -0,115	2,15	2,9	4,2	4,0	2,2	2,4	3,0	0,2	0,8	0,82
5,0	M3,5	2,850	-0,053 -0,130	2,45	3,4	5,0	4,6	2,5	2,8	3,5		1,2	0,91
6,0	M4	3,242	-0,058 -0,154	2,85	3,9	5,7	5,2	3,0	3,0	5,0	0,3	1,4	0,95
7,0	M5	4,134	-0,060 -0,328	3,20	4,8	7,0	6,2	3,5	3,5	5,5		1,6	1,00
8,0	M6	4,918	-0,080 -0,358	3,70	5,9	8,0	7,2	4,0	4,0	6,0		2,0	

- *1 Размеры обеспеч. INSTR.
- *2 Недокит резьбы.
- *3 Диаметр заготовки под накатку резьбы.
- *4 Размеры до накатки резьбы.

Инв. № дубликата
Инв. № оригинала
1708
№ изм. 6
№ изв. 9782

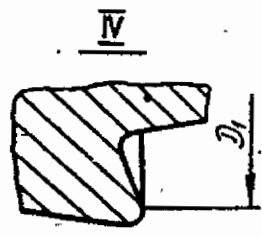
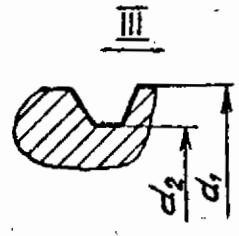
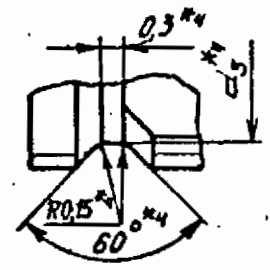
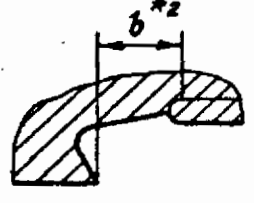
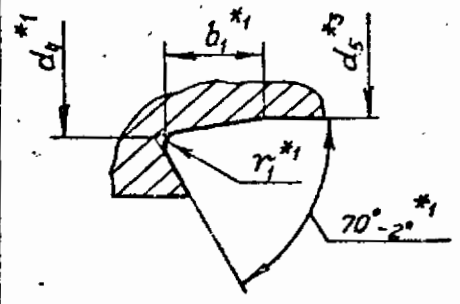
ОСТ 1 11202-73 Стр. 3

Размеры в мм

Таблица 2

Типо-размеры	Применяемость	Диаметр заклепки	L	l _г Пред. откл. +0,1	Масса 100 шт. кг
88		4,2	20	5	0,102
89			21	6	0,106
90			22	7	0,110
91			23	8	0,114
92			24	9	0,118
93			25	10	0,122
94			26	11	0,126
95			27	12	0,130
96			28	13	0,134
97			29	14	0,138
98			30	15	0,142
99			31	16	0,146
100			32	17	0,150
2		5,0	22	7	0,173
3			23	8	0,178
4			24	9	0,183
5			25	10	0,188
6			26	11	0,193
7			27	12	0,198
8			28	13	0,203
9			29	14	0,208
10			30	15	0,213
11			31	16	0,218
12			32	17	0,223
13			33	18	0,228
14			34	19	0,233
15			35	20	0,238
16			36	21	0,243
20		6,0	23	8	0,251
21			24	9	0,259
22			25	10	0,267
23			26	11	0,275

Лит. изм.	1	2
№ изв.	5811	6201

1708

Инв. № дубликата	
Инв. № подлинника	

Размеры в мм

Продолжение табл.2

Типо- размеры	Применяемость	Диаметр заклепки	L	l ₁ Пред. откл. ±0,1	Масса 100 шт. кг	
24		8,0	27	12	0,283	
25			28	13	0,291	
26			29	14	0,299	
27			30	15	0,307	
28			31	16	0,315	
29			32	17	0,323	
30			33	18	0,331	
31			34	19	0,339	
32			35	20	0,347	
33			36	21	0,355	
34			37	22	0,363	
35			38	23	0,371	
36			39	24	0,379	
37			40	25	0,387	
41			7,0	23	8	0,378
42		24		9	0,390	
43		25		10	0,402	
44		26		11	0,414	
45		27		12	0,426	
46		28		13	0,438	
47		29		14	0,450	
48		30		15	0,462	
49		31		16	0,474	
50		32		17	0,486	
51		33		18	0,498	
52		34		19	0,510	
53		35		20	0,522	
54		36		21	0,534	
55		37		22	0,546	
56		38		23	0,558	
57		39		24	0,570	

№ изм.	1	2	3	4
№ изл.	5811	6201	7422	8573

1708

Инв. № дубликата

Инв. № подлинника

Размеры в мм

Продолжение табл.2

Типо-размеры	Применяемость	Диаметр заклепки	L	l _г Пред. откл. ±0,1	Масса 100 шт., кг
58		7,0	40	25	0,582
62		8,0	24	9	0,511
63			25	10	0,528
64			26	11	0,545
65			27	12	0,562
66			28	13	0,579
67			29	14	0,596
68			30	15	0,613
69			31	16	0,630
70			32	17	0,647
71			33	18	0,664
72			34	19	0,681
73			35	20	0,698
74			36	21	0,715
75			37	22	0,732
76			38	23	0,749
77			39	24	0,766
78			40	25	0,783
79		41	26	0,800	
80		42	27	0,817	
81		43	28	0,834	
82		44	29	0,851	
83		45	30	0,868	
84		46	31	0,885	
101		5,0	23	7,6	0,178
102			24	8,6	0,183
103			25	9,6	0,188
104			26	10,5	0,193

№ изм.	1	2	3	4	5	7
№ изв.	5811	6201	7422	8573	9726	11972

Инв. № дубликата	
Инв. № подлинника	1708

Размеры в мм

Продолжение табл.2

Типо-размеры	Применяемость	Диаметр заклепки	L	L ₁ Пред. откл. ± 0,1	Масса 100шт., кг
105		5,0	27	11,5	0,198
106			28	12,5	0,203
107			29	13,5	0,208
108			30	14,5	0,213
109			31	15,5	0,218
110			32	16,5	0,223
111			33	17,5	0,228
112			34	18,5	0,233

2. Материал: сталь 30ХГСА-Д-П.

3. Термическая обработка: $\sigma_B = 1080 \dots 1270$ МПа ($110 \dots 130$ кгс/мм²).
При изотермической закалке $\sigma_B = 1080 \dots 1420$ МПа ($110 \dots 145$ кгс/мм²).

4. Резьба левая - LH, накатанная (внутренний диаметр d_2 - по табл.1 настоящего стандарта), поле допуска - 6е.

5. Неуказанные предельные отклонения размеров, допуски формы и расположения поверхностей - по ОСТ 1 00022-80.

6. Формообразование отрывной шейки производить методом накатывания.

7. Покрытие: Кд 6.хр.

8. Коды ОКП винтов должны соответствовать указанным в обязательном приложении.

9. Технические условия - по ОСТ 1 00647-78.

Пример наименования и обозначения винта заклепки типоразмера 2:

Винт 2-ОСТ 1 11202-73

7

№ изм.

№ изм. 11972

№ дубликата

№ подлинника

ПРИЛОЖЕНИЕ

Обязательное

Код ОКП 75 8322 2XXX КЧ

См. таблицу

№ изм.	4
№ изв.	8573
№ дубликата	1708
№ подлинника	

Типоразмеры	XXX	КЧ	Типоразмеры	XXX	КЧ	Типоразмеры	XXX	КЧ
88	001	03				52	064	10
89	002	02	20	032	07	53	065	09
90	003	01	21	033	06	54	066	08
91	004	00	22	034	05	55	067	07
92	005	10	23	035	04	56	068	06
93	006	09	24	036	03	57	069	05
94	007	08	25	037	02	58	070	04
95	008	07	26	038	01			
96	009	06	27	039	00			
97	010	02	28	040	07			
98	011	01	29	041	06	62	074	08
99	012	00	30	042	05	63	075	07
100	013	10	31	043	04	64	076	06
			32	044	03	65	077	05
			33	045	02	66	078	04
			34	046	01	67	079	03
2	014	09	35	047	00	68	080	10
3	015	08	36	048	10	69	081	09
4	016	07	37	049	09	70	082	08
5	017	06				71	083	07
6	018	05				72	084	06
7	019	04				73	085	05
8	020	00	41	053	02	74	086	04
9	021	10	42	054	01	75	087	03
10	022	09	43	055	00	76	088	02
11	023	08	44	056	10	77	089	01
12	024	07	45	057	09	78	090	08
13	025	06	46	058	08	79	091	07
14	026	05	47	059	07	80	092	06
15	027	04	48	060	03	81	093	05
16	028	03	49	061	02	82	094	04
			50	062	01	83	095	03
			51	063	00	84	096	02

ЛИСТ РЕГИСТРАЦИИ ИЗМЕНЕНИЙ

№ изм.	Номера страниц				Номер " Изв. об изм."	Подпись	Дата	Срок введения изменения
	Изме- неных	Заме- неных	Новых	Анну- лиро- ванных				
1	1,2,3, 4,5,6	-	-	-	5811	Тилкаев		01.07.75
2	1,2,3, 4,5,6	-	7,8,9,10	-	6201			01.07.76
3	2,4,5,6	-	-	-	7422	Тилкаев		01.01.79
4	1,2,4, 5,6	-	7,8	7,8,9,10	8573		20.01.88	01.01.83
5	1,2,5,6	-	-	-	9726	Ан	20.04.88	01.01.88
6	2	-	-	-	9782	Иль	20.12.88	01.01.89
7	1,5	6	-	-	11972	Иль	20.12.04	2005.01.01

Инвентарный № 1708

④ Нов.Изв. № 8573

12