

УДК 621.646.92:629.7.063

Группа Д18

ОТРАСЛЕВОЙ СТАНДАРТ

ОСТ 1 10267-84

На 4 страницах

Введен впервые

КОРПУС Конструкция и размеры

ОКП 75 9588 0891 10

Распоряжением Министерства от 20 декабря 1984 г. № 298-65
срок введения установлен с 1 января 1986 г.

Несоблюдение стандарта преследуется по закону

1. Конструкция и размеры корпуса должны соответствовать указанным на чертеже.

12

В си. 722.91 Николаева 22.02.93 [Signature]

Издание официальное

ГР 8346399 от 05.04.85

Перепечатка воспрещена



№ изм.	1	2	№ изв.	10417	11565
Изм. № дубликата					
Изм. № подлинника	5288				

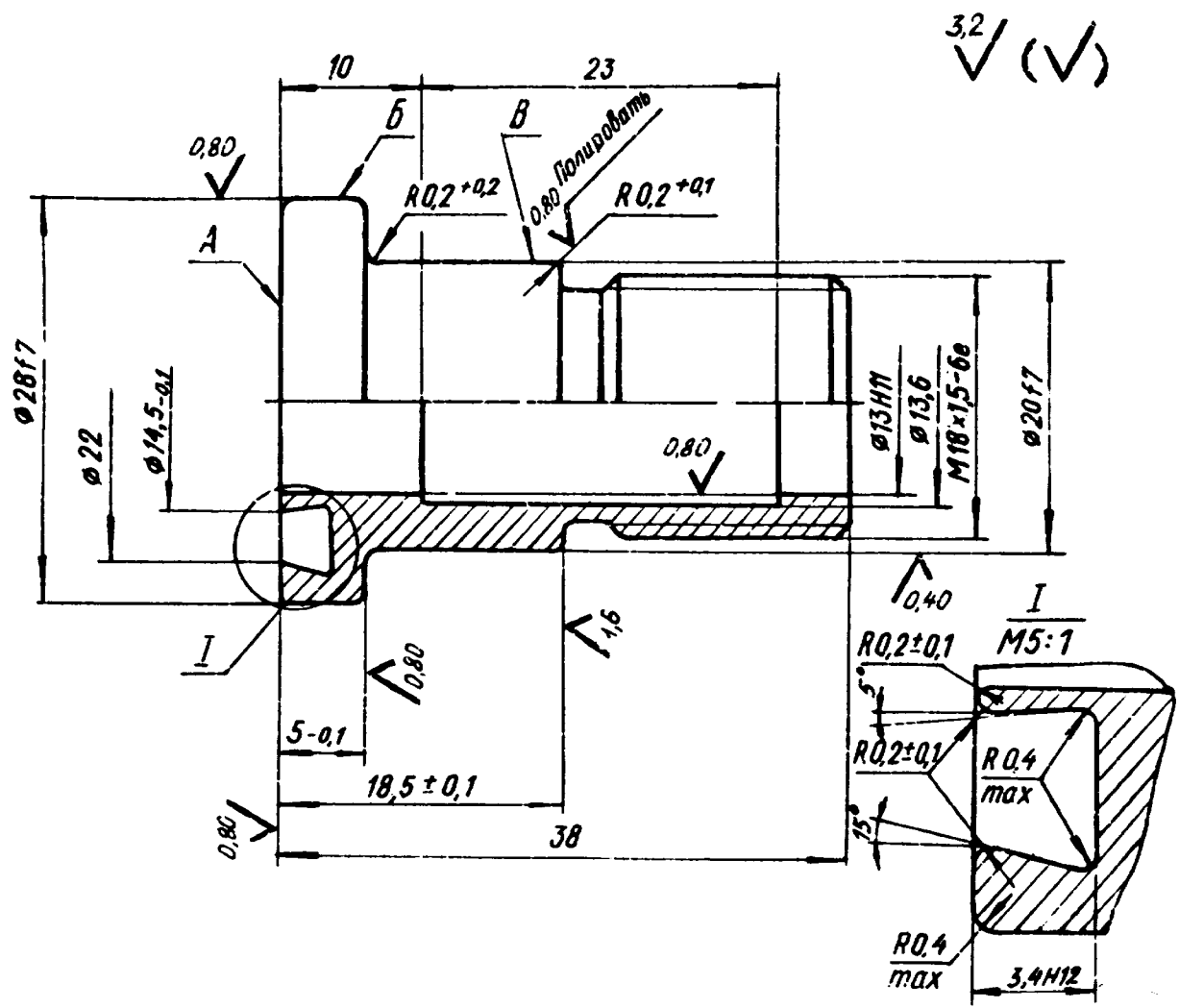

№ изм.	1	2
№ изв.	10417	11565

Инв. № лубрикаата	5283
Инв. № подлинника	

2. Материал: сталь 13X11H2B2MФ-III ТУ 14-1-3297-82.
3. Термическая обработка*: 25,0 . . . 35,0 HRC₉, группа контроля 4 ОСТ 1 00021-78.
4. Проточка типа 1 и фаски резьбы - по ОСТ 1 00010-81.
5. Неуказанные предельные отклонения размеров, формы и расположения поверхностей - по ОСТ 1 00022-80.
6. Допуск радиального биения поверхностей *Б* и *В* относительно среднего диаметра резьбы - 0,06 мм.
7. Допуск торцового биения поверхности *А* относительно общей оси поверхностей *Б* и *В* - 0,06 мм.
8. Покрытие: Хим.Пас.*
9. Маркировать обозначение и клеймить окончательную приемку на бирке.
10. Масса - 0,050 кг.

* По действующему в отрасли документу.

6/сч. 72291 Николаева 22.02 93

