

УДК 629.7.025.3-514.1

Группа Д15

# ОТРАСЛЕВОЙ СТАНДАРТ

ОСТ 1 01001-81

## РУКОЯТКА РЫЧАГА УПРАВЛЕНИЯ ДВИГАТЕЛЕМ В КАБИНЕ САМОЛЕТА Общие технические требования

На 5 страницах

Введен впервые

ОКП 75 9560

Проверено в 1988 г.

Распоряжением Министерства от 11 мая 1981 г.

№ 087-16/1

срок введения установлен с 1 января 1982 г.

Несоблюдение стандарта преследуется по закону

1. Настоящий стандарт распространяется на рукоятку рычага управления двигателем ползкового или секторного типа (в дальнейшем изложении - рукоятка РУД) в кабине однодвигательного и двухдвигательного самолета с одним летчиком или двумя, сидящими тандем.



№ изм. 1  
№ изв. 10956

4556

Изм. № дубликата  
Изм. № подлинника

2. Рукоятка РУД должна изготавливаться в соответствии с требованиями настоящего стандарта по рабочим чертежам, утвержденным в установленном порядке.
3. Рукоятка РУД должна быть выполнена под левую руку летчика.
4. Основные размеры рукоятки РУД, расположение и назначение основных органов управления на рукоятке должны соответствовать указанным на черт. 1.
5. Неуказанные предельные отклонения размеров, формы и расположения поверхностей - по ОСТ 1 00022-80.

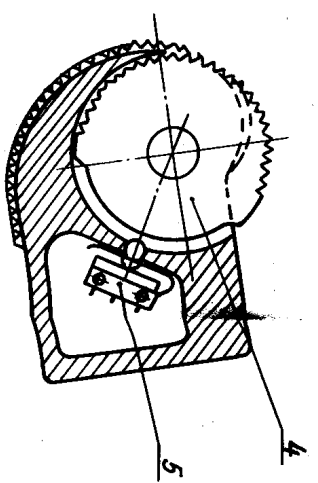
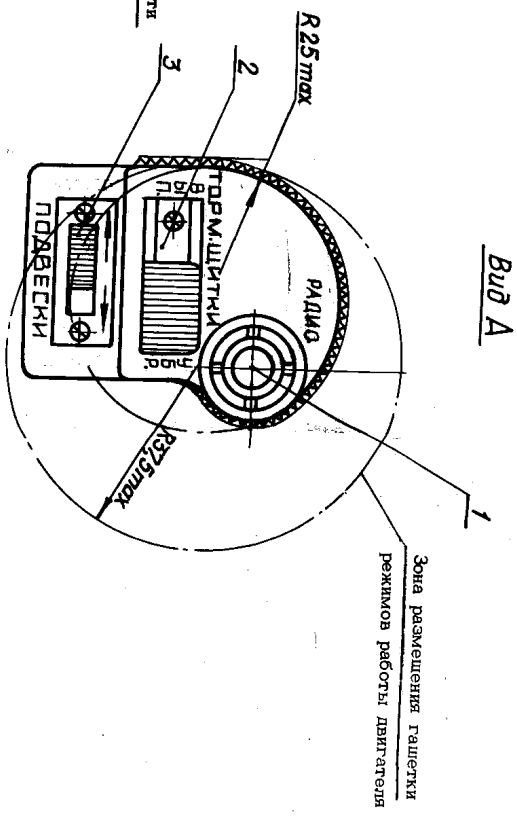
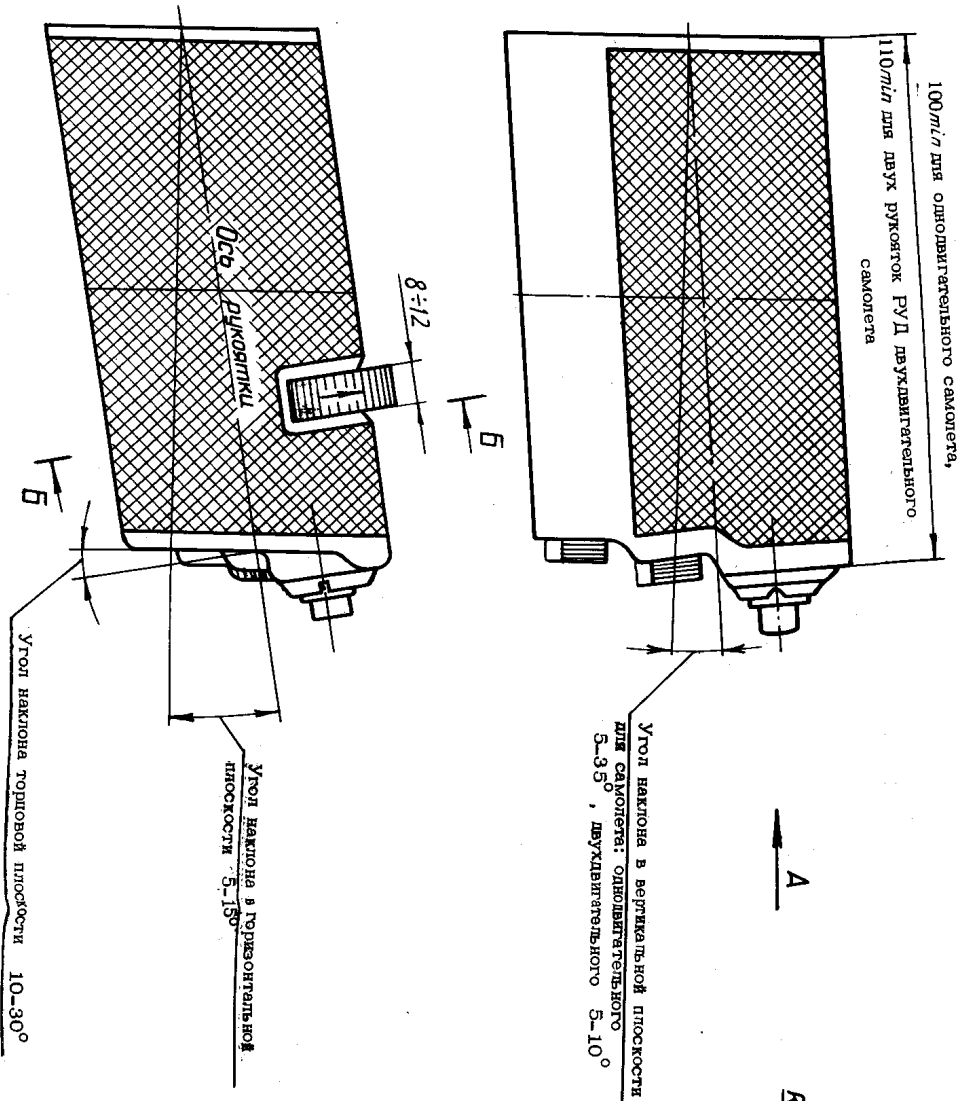

1 - кнопка связанной радиостанции; 2 - переключатель тормозных штыков; 3 - переключатель выбора следящим; 4 - ролик ручного ввода дальности АСП; 5 - кнопка включения автомата АСП

Черт. 1



18. Ресурс рукоятки РУД с учетом замены органов управления и резинового покрытия должен быть не менее ресурса самолета, на котором она устанавливается.

19. Рукоятка должна выдерживать статическую нагрузку (силу)  $P = 600$  Н (60 кгс), приложенную посредине согласно черт. 2.

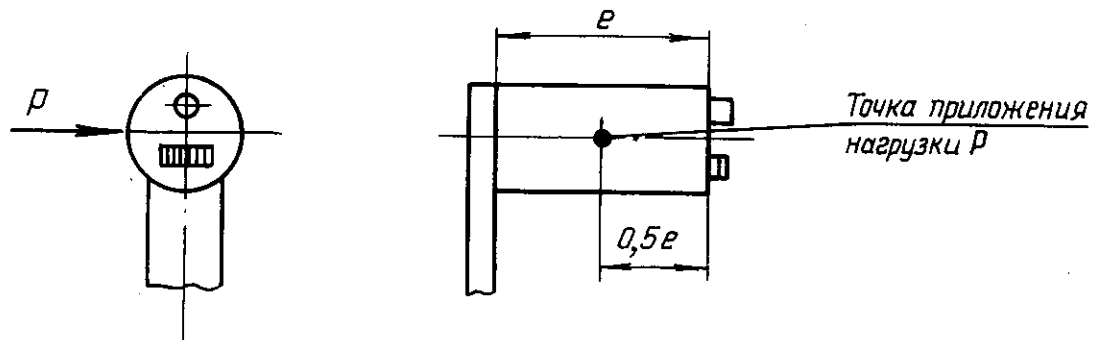

Черт. 2

20. Орган управления режимом механизма разворота колес (МРК) должен размещаться на рукоятке РУД.

№ изм.	I
№ изв.	10956

Инв. № дубликата	
Инв. № подлинника	4556

ЛИСТ РЕГИСТРАЦИИ ИЗМЕНЕНИЙ

№ изм.	Номера страниц				Номер "Изв. об изм."	Подпись	Дата	Срок введения изменения
	изме- ненных	замене- нных	новых	анну- лиро- ванных				

Инд. № дубликата	
Инд. № подлинника	4556