

УДК 621.9.04:629.7

Группа Г30

ОТРАСЛЕВОЙ СТАНДАРТ

ОСТ 1 00120-74

НАКАТКА КОЛЬЦЕВАЯ СТЕРЖНЕЙ БОЛТ-ЗАКЛЕПОК ИЗ СТАЛИ Размеры

На 5 страницах

Введен впервые

Проверен в 1989 г.

Подлежит проверке в 1999 г.

Проверен в 1984 г.

Подлежит проверке в 1989 г.

ОКСТУ 7502

Распоряжением Министерства от 22 июля 1974 г.

№ 087-16

срок введения установлен с 1 января 1975 г.

Несоблюдение стандарта преследуется по закону

1. Профиль и размеры кольцевой накатки стержней болт-заклепок из стали должны соответствовать указанным на чертеже и в таблице.

№ изм.
№ изм.

1 2 3
7284 8672 9827

Изм. № дубликата
Изм. № оригинала

1980

Издание официальное

ГР № 3578 от 02.09.74

Перепечатка воспрещена

Инв. № дубликата	
Инв. № подлинника	1880

№ изм.	1	3																	
№ изв.	7284	9827																	

6.3 / (✓)

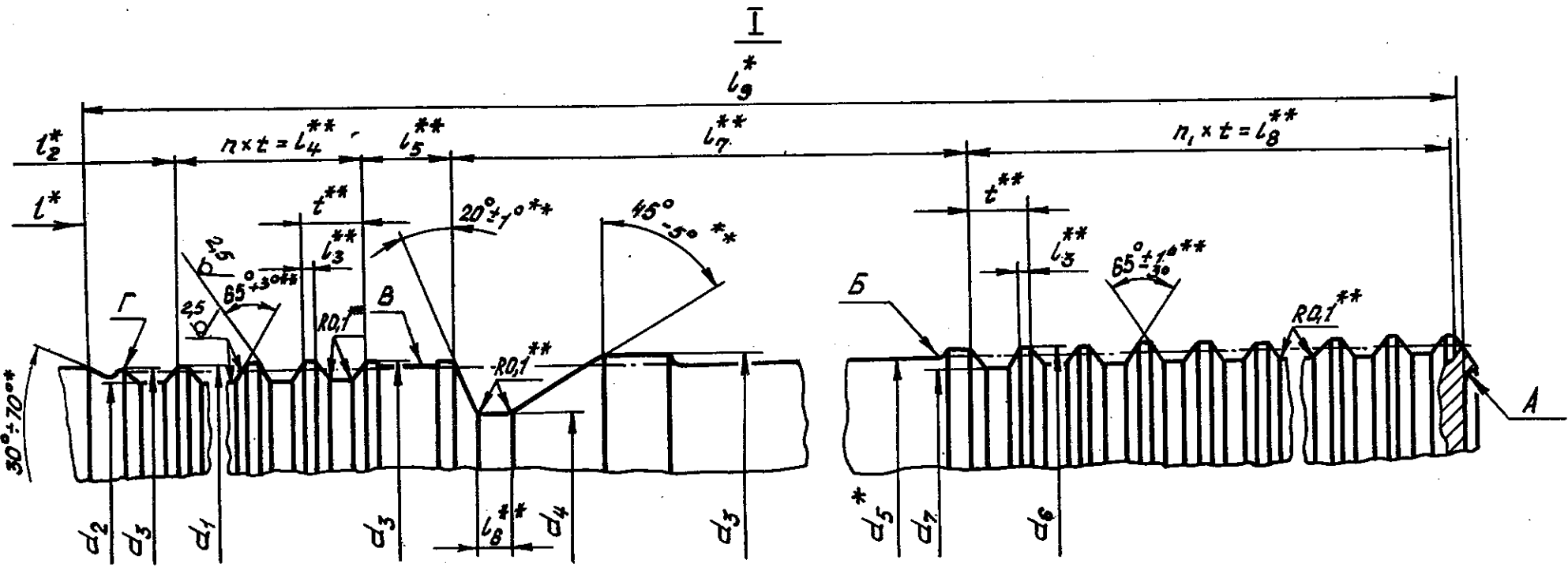
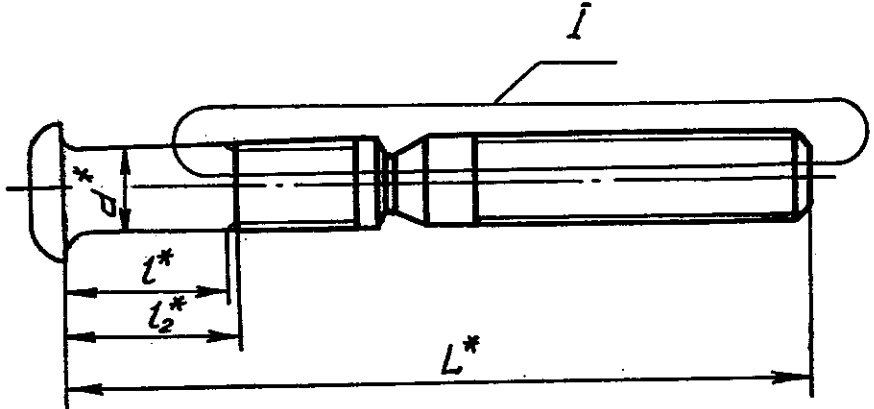

* Размеры для справок.
 ** Размеры обеспечиваются инструментом.

Изм. № дубляната	1	2	3
Изм. № подлинника	7294	9572	9827
	1980		

ММ

d	d ₁		d ₂	d ₃ max	d ₄ Пред. откл. по h ₁₁	Диам- метр заго- товки d ₅	d ₆ d ₇		l ₃	l ₄	l ₅	l ₆	l ₇	l ₈	l ₉	t		n	r ₁
	Пред.откл. по h ₁₂	по h ₁₁					Пред.откл.	по h ₁₂								Номин.	Пред. откл.		
4	4	3,5	3,85	2,70	3,74	3,85	3,55	0,12	4,2	0,8	0,4	2,9	15,6	25	0,6		7	26	
5	5	4,4	4,85	3,40	4,64	4,85	4,45	0,16	5,6	1,1	0,5	3,9	17,6	30	0,8			22	
6	6	5,3	5,85	4,10	5,58	5,80	5,35	0,20	6,0	1,2	0,6	4,0	16,0	36	1,0			16	
8	8	7,0	7,85	5,55	7,43	7,85	7,15	0,28	8,4		0,8	5,8	25,2	45	1,4			22	
10	10	8,8	9,85	6,70	9,28	9,85	8,95	0,32	9,6	1,5	1,0	8,4	30,8	50	1,6			22	
													22,4	45				14	
													27,2	50				17	
													32,0	55				20	
													36,8	60				28	

2. Форма напылов А и Г, полостей Б и В не контролируется.
3. Размеры l , l_2 и L - по стандартам конструкции и размеров стержней болт-заклепок, в которых имеется ссылка на настоящий стандарт.
4. Предельные отклонения размеров между двумя любыми несмежными нитками:
 $\pm 0,025$ мм - для шага $t \leq 1,4$ мм;
 $\pm 0,030$ мм - для шага $t > 1,4$ мм.
5. Неуказанные предельные отклонения размеров, допуски формы и расположения поверхностей - по ОСТ 1 00022-80.

№ изм.

2

3

№ изв.

9572

9827

Изм. № дубликата

Изм. № подлинника

1980

② Зам. Изв. № 9572